

# AIRBOY®

## nano3 - Gebruiksaanwijzing



## Inhoud

Inhoud	1
Veiligheidsaanwijzingen	2
Luchtkussentypes	3
Overzicht van de machines	4
Technische gegevens	4
Bediening	5
Toebehoren	5
Inbedrijfstelling	6
Instellingen	9
Parameters instellingen	10
Onderhoudsinstructies	11
Slijtagedelen	14
Foutcodes	15
FAQ	16
Frequente fouten en oplossingen	17
Opties en uitbreidingsmogelijkheden	18
Support en service	19

## Veiligheidsaanwijzingen

Lees de veiligheidsinstructies en de gebruiksaanwijzing vóór het gebruik van het apparaat aandachtig door.



- Zet het apparaat uit en haal de stekker uit het stopcontact, voordat u het apparaat opent c.q. reparaties of onderhoudswerkzaamheden aan het apparaat uitvoert.
- Zet het apparaat uit, als het langere tijd niet gebruikt wordt.
- Steek geen voorwerpen in het apparaat, zolang het met het elektriciteitsnet verbonden is.
- Om het risico van een stroomschok te voorkomen, mag het apparaat niet met vloeistoffen in aanraking komen.



- Gebruik het apparaat nooit zonder de afdekkingen van de machinedelen.
- Houd haar of losse kledingstukken uit de buurt van de folieinvoer.
- Zet het apparaat alleen neer op voldoende grote, stabiele, platte en horizontale oppervlakken.

Dit apparaat is ontworpen voor de veilige werking, in overeenstemming met het gebruik, de voorwaarden en regels, die in deze gebruiksaanwijzing vermeld zijn.

**Iedereen die met dit apparaat werkt, moet met de inhoud van deze gebruiksaanwijzing bekend zijn en veiligheidsinstructies zorgvuldig opvolgen.**

FLÖTER is niet verantwoordelijk voor schade die op grond van verkeerd gebruik van het apparaat of door niet-naleving van de veiligheidsinstructies ontstaat.

## Luchtkussentypes

In onze standaarduitvoering – polyethyleen 20 µm of bio (home-composteerbaar)



Type 9.7.1 AirWave kussenrol 100 x 210 mm

Geschikt voor de vulling van kleine holle ruimtes en als tussenlaag



Type 9.8.3 AirWave mat 420mm 4 kamers

4 kamers als tussenlaag, kruisvouw en als wikkel

## Overzicht van de machines

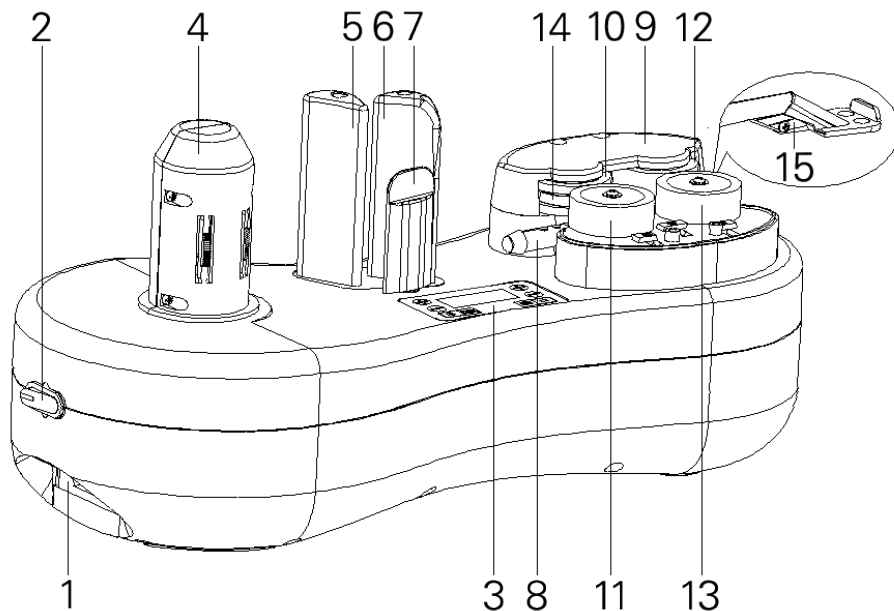

- |                      |                                 |                              |
|----------------------|---------------------------------|------------------------------|
| 1. Netaansluiting    | 6. Geleidings-spanzuil B        | 11. Aandrijf wiel A          |
| 2. Netschakelaar     | 7. Foliespanner                 | 12. Lasrol B                 |
| 3. Bedieningspaneel  | 8. Vulpijp voor<br>luchttoevoer | 13. Transportrollen C/D      |
| 4. Folierollenhouder | 9. Beschermafdekking A          | 14. Hoge temperatuur<br>band |
| 5. Spanzuil A        | 10. Beschermafdekking B         | 15. Lemmet/mes               |

## Technische gegevens

Stroomaansluiting:	AC100-240V 1.6A 50/60Hz
Stroomverbruik:	60 W
Productiesnelheid:	3.5 m / min
Gewicht:	2,5 kg
Machinafmetingen (lxbxh):	430 / 190 / 195 mm

## Bediening

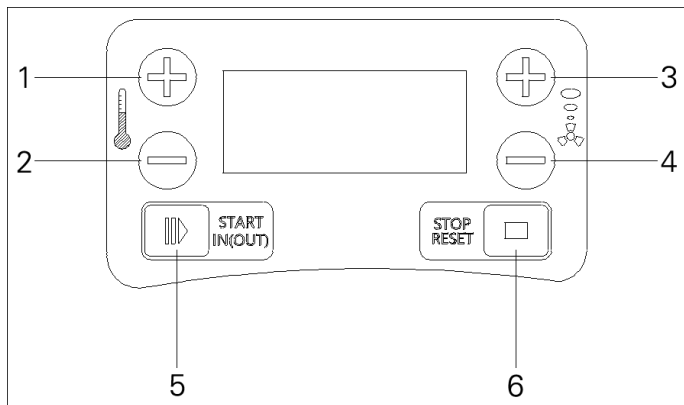

1. Temperatuur "+" 01~30 level
2. Temperatuur "-" 30~01 level
3. Luchthoeveelheid "+" 01~40 level
4. Luchthoeveelheid "-" 01~40 level
5. Start / folie plaatsen (lang drukken)
6. Pauze / tijd aanpassen (lang drukken)

## Toebehoren

Naam	Hoeveelheid
nano3 machine	1
Netsnoer	1
Gebruiksaanwijzing	1
Meslemmet	2
Teflon tapes	2
Klemstiften	4

## Inbedrijfstelling

### 1. Inschakelen

Steek het netsnoer in het stopcontact en druk op de netschakelaar aan de zijkant van de nano3.

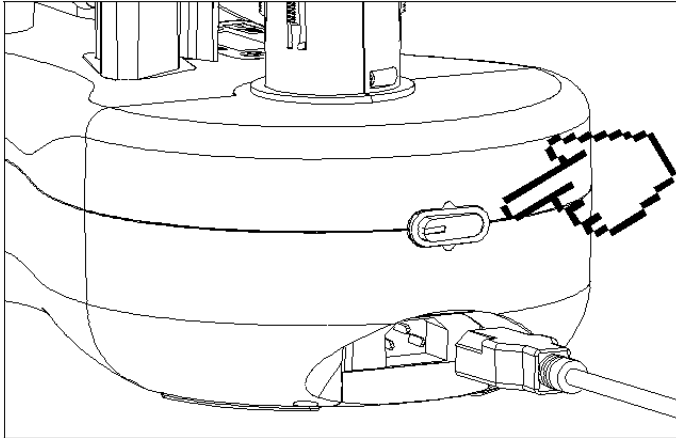

### 2. Luchtkussenfolie plaatsen

Plaats de folierol op de rolhouder en trek de folie door, waarbij het luchtkanaal naar beneden moet wijzen. Trek de film aan de rechterzijde van de spanzuil A naar binnen, trek hem daarna onder de geleidings-spanzuil B voorbij en span de folie.

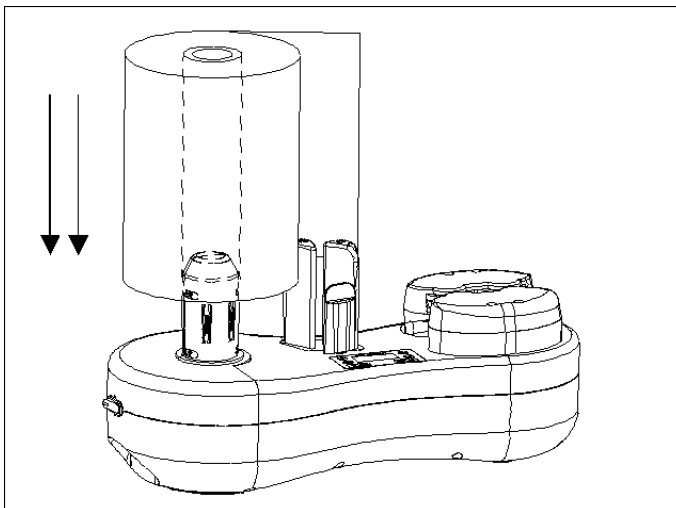

De folie centraal langs de geleidings-spanzuil B trekken en foliespanning instellen

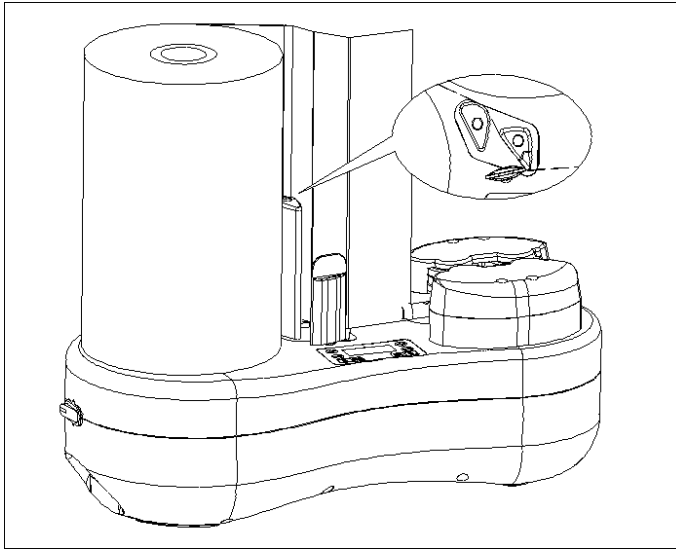

**3. Voorbereiding van de luchtkussenproductie**

Open het luchtkanaal van de folie en schuif het over de vulpijp, tot u het eindpunt bereikt dat ca. 1 cm achter de wielen ligt.

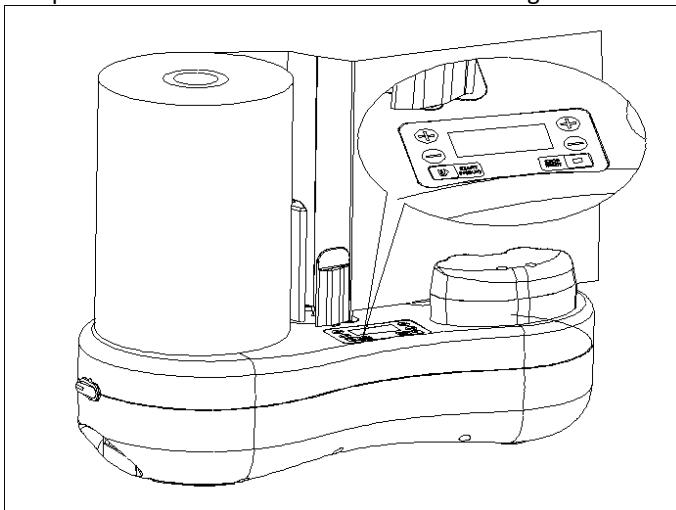



#### 4. Folieproductie

Druk op de "Start"-toets om de folieproductie te starten en tegelijkertijd de vulhoeveelheid en het verzegelingsresultaat te controleren. Pas de temperatuur en de luchthoeveelheid overeenkomstig de feitelijke situatie aan. Tot het verzegelingsresultaat en de vulhoeveelheid perfect zijn, kunt u de werktijd vooraf instellen en naar de automatische werkmodus overschakelen.

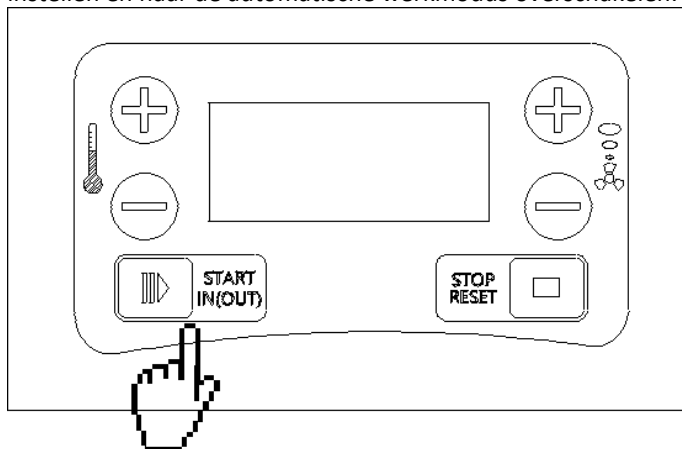

Afhankelijk van de situatie (soort folie, omgevingstemperatuur) past u de lastemperatuur en luchthoeveelheid aan. Druk daarna op de "START / IN (OUT)"-toets om de folieproductie te beginnen.

#### 5. Pauze

De machine stopt automatisch na afloop van de vooraf ingestelde tijd. Als alternatief kunt u de STOP-toets handmatig indrukken om de werking bij lopende machine te stoppen.

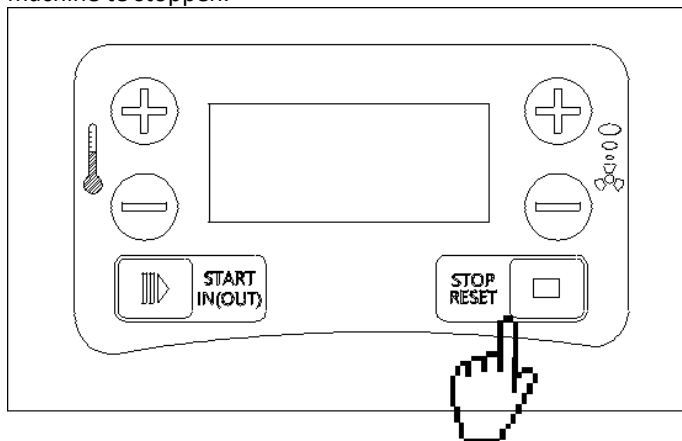



Het is gebleken dat het invoeren makkelijker is door de folie op het luchtkanaal met een schaar schuin af te snijden.

## Instellingen

1. De temperatuurinstelling bevindt zich aan de linkerkant van het controlepaneel. Het indrukken van de "+"-toets betekent temperatuur verhogen; het indrukken van de "-"-toets betekent temperatuur verlagen.  
Er zijn 1 ~ 30 trappen.  
Druk eenmaal om met 1 trap te verhogen of te verlagen. Lang indrukken betekent snel verhogen of verlagen. (Gelieve te verlagen, als er gaten in de lasnaad van de luchtkamers aanwezig zijn; verhogen, als de lasnaad niet zeer goed is).
2. De luchthoeveelheidsinstelling bevindt zich aan de rechterkant van het controlepaneel.  
Het indrukken van de "+"-toets betekent luchthoeveelheid verhogen; het indrukken van de "-"-toets betekent luchthoeveelheid verlagen.  
Er zijn 1 ~ 40 trappen.  
Druk eenmaal om met 1 trap te verhogen of te verlagen. (Gelieve de luchthoeveelheid te verlagen, als er zich aan de rechterkant van de foliespanner luchtkussens vormen)
3. Instelling vooraf werktijd:  
druk lang op de toets "STOP" om de instellingsmodus van de bedrijfstijd op te roepen (00: 01 ~ 02: 00). De toetsen "+" en "- " van de temperatuur hebben betrekking op uren; de toetsen "+" en "- " van de luchthoeveelheid hebben betrekking op minuten.
4. Druk op de "STOP"-toets om de gegevens op te slaan en te verlaten.

1. Voordat u de werktijden vooraf instelt, gelieve de resterende lengte van het luchtkussenfolie in te schatten om schade aan de machine te voorkomen.

Voor een volledige filmrol met 350 meter is ca. 1 uur en 30 minuten nodig; bij een halve rol kan 35 minuten werktijd vooraf ingesteld worden; bij minder dan een halve rol kan 10 ~ 20 Minuten vooraf ingesteld worden.

2. De werktijd wordt alleen vooraf ingesteld en kan niet gewijzigd worden terwijl de machine produceert. Luchthoeveelheid en temperatuur kunnen echter op ieder willekeurig moment gewijzigd worden.
3. Gebruikers kunnen de parameters overeenkomstig de verschillende eisen aanpassen; de machine slaat de gebruikte parameters op bij iedere uitschakeling.

## Parameters instellingen



### Temperatuurwaarde-instelling:

1. Afhankelijk van de werktemperatuur  
Als de temperatuur op de werkplek ongeveer 30 bedraagt, en de AirWave-standaardfolie met een dikte van 20 $\mu$ m gebruikt wordt, bedraagt de referentietemperatuur:  $T = 14$ .  
  
AirWave standaard folie (20 $\mu$ m):  $T = 14-17$   
AirWave bio folie (20 $\mu$ m):  $T = 10-12$
2. Als de temperatuur op de werkplek daalt, moet de temperatuurwaarde iets verhoogd worden. Als de temperatuur op de werkplek stijgt, moet de temperatuurwaarde dienovereenkomstig verlaagd worden.  
De referentie is ongeveer 1 level / 5.
3. Als de luchtkussenfolie dikker is, moet de temperatuurwaarde dienovereenkomstig verhoogd worden. De referentiewaarde ligt bij 2 ~ 3 level / 5 $\mu$ m.
4. De temperatuurwaarde moet in overeenstemming met de verschillende materialen van de folie dienovereenkomstig worden ingesteld. De referentietemperatuurwaarde zoals hierboven is gebaseerd op de standaard

## GEBRUIKSAANWIJZING

luchtkussenfolies. De temperatuurwaarde moet opnieuw worden ingesteld, als u andere luchtkussenfolies gebruikt.

5. Als de luchtkussenmachine langer dan 2 uur in werking was, adviseren wij u om trap 1 iets te verlagen, aangezien de machine bij voortdurende werking verhit raakt.

### Instelling van de luchthoeveelheid

Folies specificatie	AirWave types 9.7.1 - 210x100mm	AirWave types 9.8.3 - 420mm
Referentiewaarde	10-12	35-40

1. Het referentievolume zoals hierboven is alleen voor de luchtkussenfolies met een dikte van 20 µm. Voor dikkere luchtkussenfolies moet het level met 2 ~ 3 eenheden verhoogd worden.
2. De verhoging van de luchthoeveelheid zorgt voor strakkere luchtkussens.
3. Als de luchthoeveelheid te hoog is, worden de luchtkussens niet meer strakker, maar vouwen op de dichting kunnen lekke luchtkussens veroorzaken.

## Onderhoudsinstructies

Controleer regelmatig de werkstatus van de machine en verwijder de folie- en lasresten, die op de transportwielen aanwezig zijn.

- **Vervang het lemmet**  
Vervang het lemmet, als er zich folieresten op het lemmet ophopen of als de snede zeer ongelijkmatig is.

## GEBRUIKSAANWIJZING

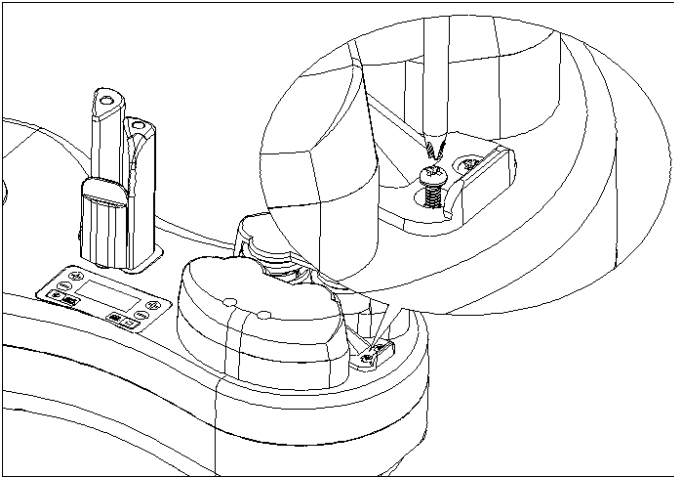

Met de schroevendraaier de schroeven van de lemmetdrager losdraaien

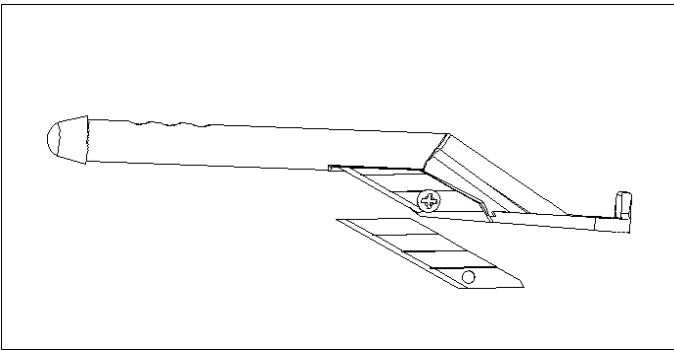

Met de schroevendraaier de schroeven van het lemmet losdraaien en vervangen.

- **Wielen schoonmaken**

De dichtingskwaliteit wordt nadelig beïnvloed, als er resten van de luchtkussenfolie in de voorwielen aanwezig zijn; maak deze op tijd schoon.

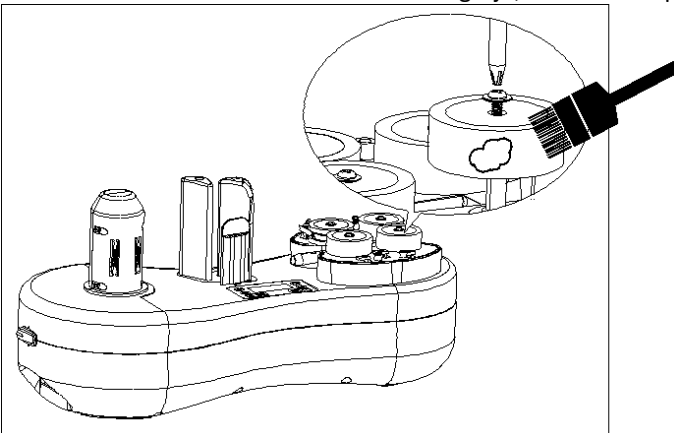

- **Verzegelingswielen slijtage**

De middelste ring van de dichtingswielen kan verslijten. Door sterke slijtage kan de kwaliteit van de sealing verslechteren.

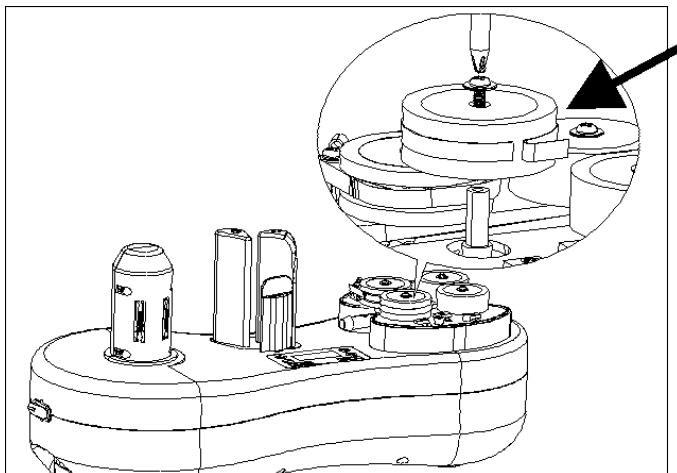

Verwijder de afdichtband in het midden van de dichtingswielen en vervang deze.

- **Hogetemperatuur-band slijtage**

Vervang de hogetemperatuur-band op tijd, als er slijtage optreedt. Het verwarmingselement, de aandrijfwielen en de laswielen kunnen beschadigd worden, als de hogetemperatuur-riem ernstig beschadigd is.

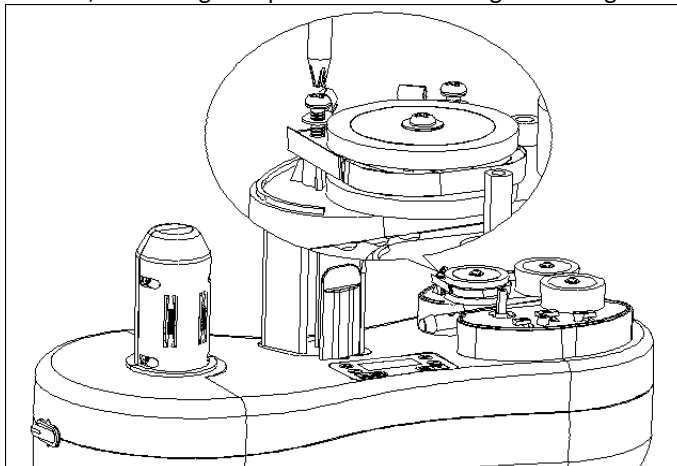

Verwijder de wals en haal het "U-type" uit de hogetemperatuur-module.

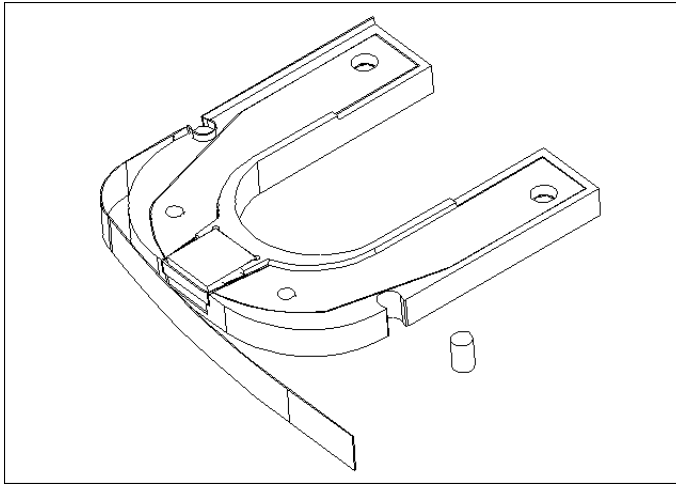

Verwijder de tegenoverliggende klemstiften op de twee zijken van de hogetemperatuur-module en vervang de hogetemperatuur-band.

## Slijtagedelen

Lemmet en teflon tapes zijn slijtagedelen die afhankelijk van het gebruik vervangen moeten worden.

Mocht de folie verstopt raken, vervang dan het lemmet. Als de kussens niet meer correct gelast worden, vervangt u de teflon tapes.

Slijtagedelen	Lemmet	2
	Hogetemperatuur-band	2
	Klemstiften	4
	Transportwiel A	1
	Verwarmingselement	1
	Verwarmingselement houder	1

## Foutcodes

Iedere keer wanneer de stroomvoorziening van de AirBoy nano3 wordt ingeschakeld, voert het apparaat een zelftest uit. Mocht na afsluiting van de zelftest een van de hieronder vermelde foutcodes (A-C) op het display worden weergegeven, neem dan contact op met onze klantenservice. Contactgegevens, zie achterzijde van deze gebruiksaanwijzing.

### A. Warning Hot – Verwarmingsmodule verzegelfout

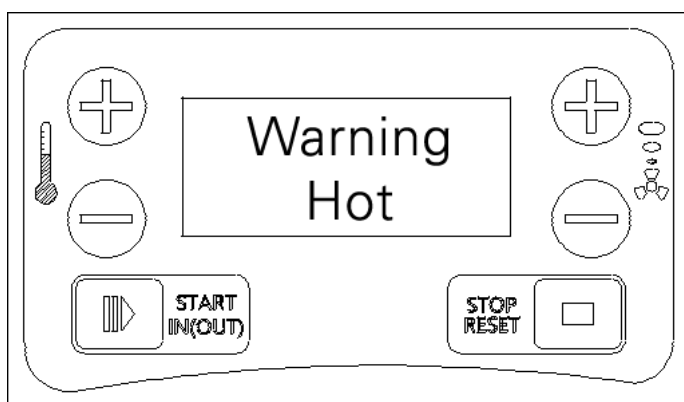

Als u de netschakelaar van het apparaat inschakelt – blijft het beeldscherm helemaal leeg en het apparaat reageert niet (ventilator en transportwielen). Controleer of de kabel met stroom verbonden is en controleer de adapter.

### B. Warning Air – Luchtmodule storing

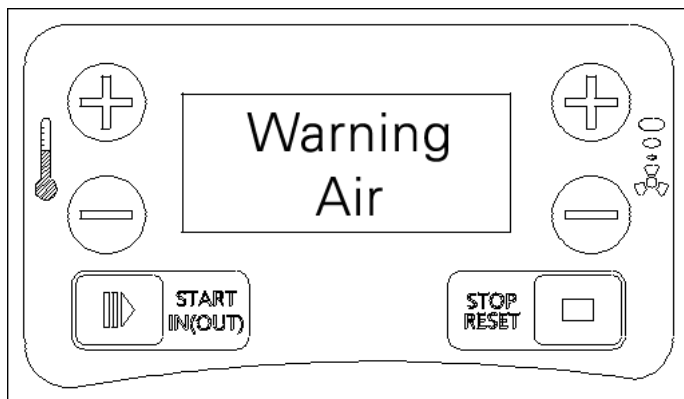



Als de lucht aan de linkerzijde langs de filmrol stroomt of de film vaak verwijderd wordt, gelieve de lucht volumewaarde te controleren en de waarde dienovereenkomstig te verlagen.

**C. Warning Mot – Luchtmodule fout**

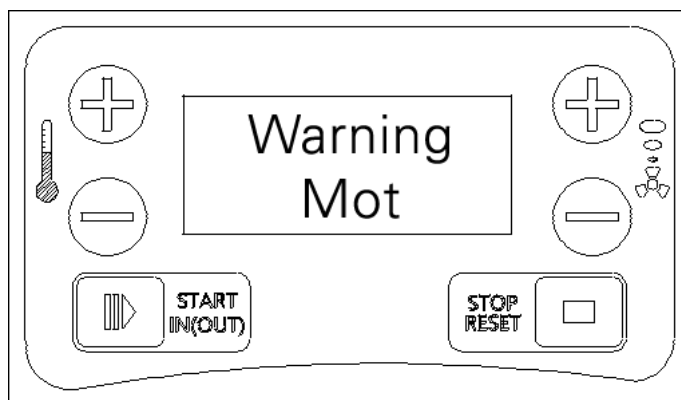

Als de folie slecht verzegeld wordt of de folie geperforeerd is, controleer dan de temperatuurwaarde en pas deze dienovereenkomstig aan. Als het niet functioneert, controleer dan of de temperatuur te hoog of de lasrol B afgesleten is.

## FAQ

- A. Als u de netschakelaar van het apparaat inschakelt – blijft het beeldscherm helemaal leeg en het apparaat reageert niet (ventilator en transportwielen). Controleer of de kabel met stroom verbonden is en controleer de adapter.
- B. Als de lucht aan de linkerzijde langs de filmrol stroomt of de film vaak verwijderd wordt, gelieve de lucht volumewaarde te controleren en de waarde dienovereenkomstig te verlagen.
- C. Als de folie slecht verzegeld wordt of de folie geperforeerd is, controleer dan de temperatuurwaarde en pas deze dienovereenkomstig aan. Als het niet functioneert, controleer dan of de temperatuur te hoog of de lasrol B afgesleten is.

## Frequente fouten en oplossingen

	Fout	Oorzaak	Oplossing
1	Lekkage van het luchtkussen	Temperatuurwaarde is te laag	Las-temperatuur verhogen
2	Verzegeling is breed en dun	Temperatuurwaarde is te hoog	Las-temperatuur verlagen
3	Luchtkussen niet gevuld	Luchtvolume is te laag	Luchthoeveelheid verhogen
4	Bij productie wordt de folie in het verwarmingsgedeelte getrokken	Het apparaat heeft meer dan 30 minuten doorlopend geproduceerd en is verhit geraakt.	Schakel het apparaat uit nadat u de folie met een afstand van 5 cm van het apparaat af hebt getrokken.

## Opties en uitbreidingsmogelijkheden

Neem contact op met uw verkoopconsulent voor nadere informatie.



### **Rolcontainer**

Eenvoudig verwijderen van de kussens op ergonomisch juiste werkhogte, ter plaatse te wijzigen.



### **Mobiele tafeloplossingen**

Breng uw machine op werkhogte  
(Geschikt voor docking station)



### **Docking Station**

Voor een decentraal verbruik via mobiele rolcontainers,  
volkomen vrij van de machinepositie.



### **Rollensteun**

Voor de eenvoudige opslag op verwijderhoogte van de  
eindeloze matten.

### **Contact:**

FLÖTER Verpackungs-Service GmbH  
Robert-Bosch-Str. 17  
71701 Schwieberdingen  
Duitsland

Tel.: 0800 FLOETER (gratis in Duitsland)  
Mail: [info@floeter.com](mailto:info@floeter.com)  
Tel.: +49 (0) 71 50 / 9 23 96-0

## Support en service

Hebt u ondersteuning en advies nodig  
of hebt u vragen?

Wij staan graag voor u klaar:

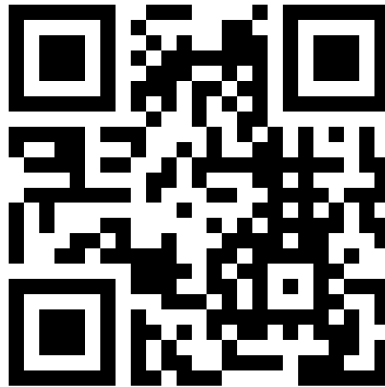

[www.floeter.com/support/](http://www.floeter.com/support/)

FLÖTER Verpackungs-Service GmbH  
Robert-Bosch-Straße 17  
D-71701 Schwieberdingen

Tel.: +49 (0) 7150 / 923 96 - 0  
Info@floeter.com

**[www.floeter.com](http://www.floeter.com)**